

7 645 00/01
7 646 00/01

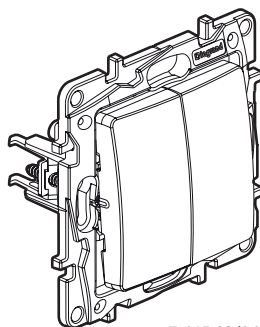

7 645 02/06
7 646 02/06

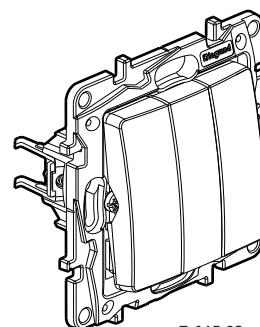

7 645 03
7 646 03

1.

Mehanizmi za kontrolu osvetljenja
Fiksiranje sa zavrtnjima i/ili žabicama

2. Opseg

PREKIDAČI I NAIZMENIČNI PREKIDAČI 10AX 250V sa žabicama

3. Dimenzije

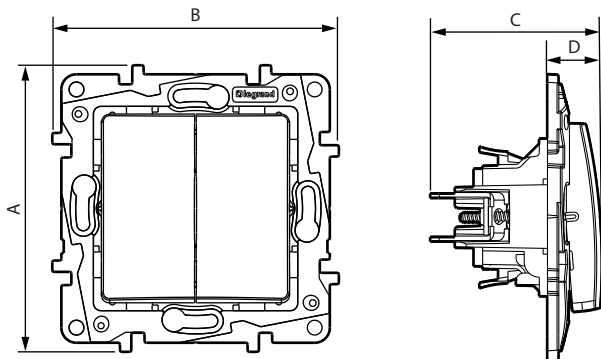

Kataloški brojevi	A	B	C	D
7 645 00/01/04 - 7 646 00/01/04	76	76	45.5	14.5
7 645 03 - 7 646 03	76	76	43.5	16
7 645 02/05/06 - 7 646 02/05/06	76	76	60	14.5

4. Povezivanje

Priključni kontakti sa automatskom konekcijom
Kapacitet priključka: 2 x 2,5mm²
Kompatibilno sa punim i licnim provodnicima

5. Tehničke karakteristike

Mehaničke karakteristike

IP20
IK 04

Boja
Bela RAL 9003
Slonova kost RAL 1013
Materijal
Kućište mahanizma: PC
taster: ABS
Halogen free
UV otporno
Žabice: čelik

Materijal nosača
PC sivo RAL 7037
PC siva RAL 7037 +10% staklenih vlakana
halogen free

Samogasivost 850C /30sec

Električne karakteristike

Napon napajanja 250 VAC
Struja 10 AX
Frekvencija. 50/60 Hz
Maksimalna snaga integrisanog balasta: 100 W

Klimatske karakteristike

Temperatura čuvanja -10C do +70C
Temperatura upotrebe -5C do +35C

6. Održavanje

Čišćenje površine sa krpom

Ne upotrebljavati: aceton, uklonjivač katrana, trihloroetilen.

Može se održavati sa sledećim proizvodima: :Hexan.Methylated, Sapun, razređeni amonijak, razređeni izbeljivač do 10%, sredstva za čišćenje proizvoda.